

ДЪРЖАВЕН ИЗПИТ ПО ТЕОРИЯ НА ПРОФЕСИЯТА И СПЕЦИАЛНОСТТА
ЗА ПРИДОБИВАНЕ НА ВТОРА СТЕПЕН НА ПРОФЕСИОНАЛНА КВАЛИФИКАЦИЯ
по професията 525020 Монтьор на транспортна техника
специалността 5250201 Автотранспортна техника

Утвърдил:

Директор:

/инж. Донка Станчева/

ВЪПРОС № 13

МОСТОВЕ НА АВТОТРАНСПОРТНАТА ТЕХНИКА

1. Обяснете предназначението на мостовете и на основните им възли – греда, шенкелен възел, щанги и лостове. 5 т

2. Опишете: (15 т)

2.1. Общото устройство на мостовете и на основните им възли. 3 т

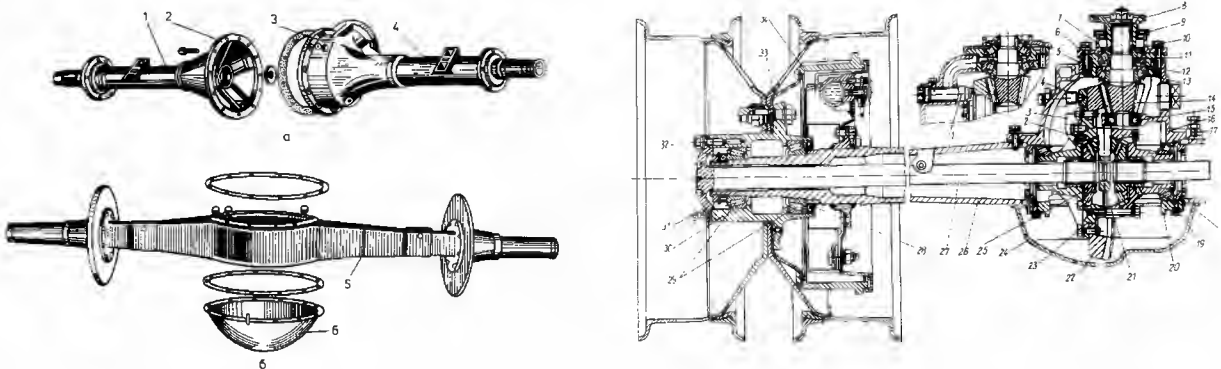

2.2. Видовете и конструктивните особености на мостовете и на основните им възли. 4 т

2.3. Условието на работа и изискванията към мостовете и към основните им възли. 4 т

2.4. Конструктивните материали и изработването на основните възли на мостовете. 4 т

3. Обяснете: (15 т)

3.1. Принципа на действие на мостовете. 6 т

3.2. Принципа на действие на основните възли на мостовете. 9 т

4. Обяснете: (15 т)

4.1. Диагностиката на мостовете и на основните им възли. 5 т

4.2. Техническото обслужване на мостовете и на основните им възли. 5 т

4.3. Ремонта на основните възли на мостовете. 5 т

5. Избройте изискванията за осигуряване на здравословни и безопасни условия на труд и опазване на околната среда при диагностиката, техническото обслужване и ремонта на мостовете и на основните им възли. 5 т

6. Посочете причините за повишено неравномерно износване на гумите на управляемите колела. 5 т

Максималният брой точки е 60. Неправилният отговор се оценява с 0 точки. Непълният отговор се оценява с част от точките за верен отговор. Преминването от точки в цифрова оценка се извършва по следната формула: Цифровата оценка е равна на общия брой получени точки от всички въпроси разделени на 10. Получената цифрова оценка се изчислява с точност до 0,01.

