

**ДЪРЖАВЕН ИЗПИТ ПО ТЕОРИЯ НА ПРОФЕСИЯТА И СПЕЦИАЛНОСТТА
ЗА ПРИДОБИВАНЕ НА ВТОРА СТЕПЕН НА ПРОФЕСИОНАЛНА КВАЛИФИКАЦИЯ**
по професията 525020 Монтьор на транспортна техника
специалността 5250201 Автотранспортна техника

Утвърдил:
Директор:
/инж. Донка Станчева/

ВЪПРОС № 12

**КАРДАННО ПРЕДАВАНЕ, ГЛАВНО ПРЕДАВАНЕ И ДИФЕРЕНЦИАЛ НА
АВТОТРАНСПОРТНАТА ТЕХНИКА**

1. Обяснете предназначението на карданно предаване, главно предаване и диференциал. 5 т
2. Опишете: (15 т)
- 2.1. Общото устройство на карданно предаване, главно предаване и диференциал. 3 т

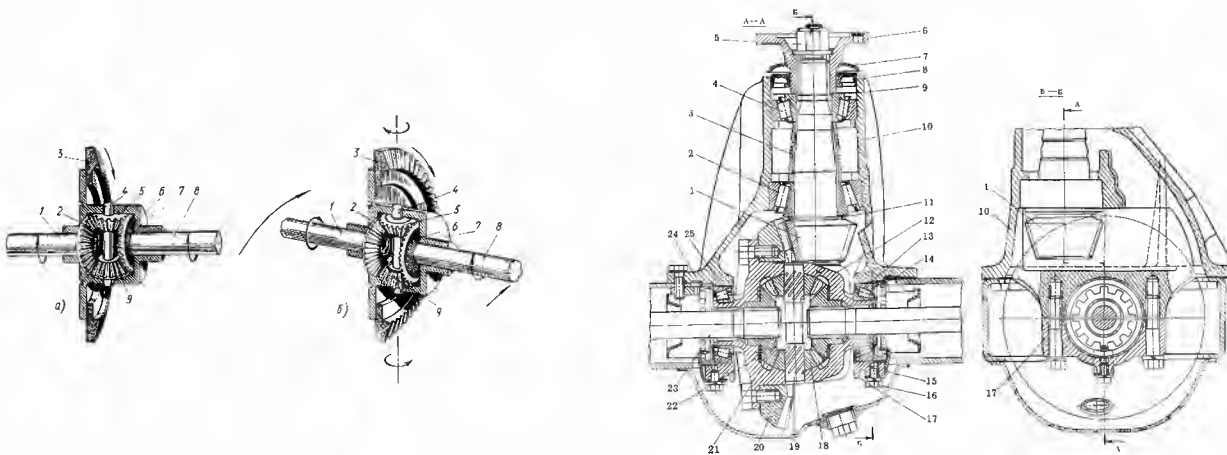

- 2.2. Видовете и конструктивните особености на карданно предаване, главно предаване и диференциал. 4 т
 - 2.3. Условието на работа и изискванията към карданно предаване, главно предаване и диференциал. 4 т
 - 2.4. Конструктивните материали и изработването на карданно предаване, главно предаване и диференциал. 4 т
 3. Обяснете: (15 т)
 - 3.1. Принципа на действие на двигателния мост. 6 т
 - 3.2. Принципа на действие на основните възли на двигателните мостове. 9 т
 4. Обяснете: (15 т)
 - 4.1. Диагностиката на карданно предаване, главно предаване и диференциал. 5 т
 - 4.2. Техническото обслужване на карданно предаване, главно предаване и диференциал. 5 т
 - 4.3. Ремонта на карданно предаване, главно предаване и диференциал. 5 т
 5. Избройте изискванията за осигуряване на здравословни и безопасни условия на труд и опазване на околната среда при диагностиката, техническото обслужване и ремонта на карданно предаване, главно предаване и диференциал. 5 т
 6. Какви са възможните причини за увеличен шум в главното предаване? 5 т
- Максималният брой точки е 60. Неправилният отговор се оценява с 0 точки. Непълният отговор се оценява с част от точките за верен отговор. Преминването от точки в цифрова оценка се извършва по следната формула: Цифровата оценка е равна на общия брой получени точки от всички въпроси разделени на 10. Получената цифрова оценка се изчислява с точност до 0,01.

