

ДЪРЖАВЕН ИЗПИТ ПО ТЕОРИЯ НА ПРОФЕСИЯТА И СПЕЦИАЛНОСТТА ЗА
ПРИДОБИВАНЕ НА ТРЕТА СТЕПЕН НА ПРОФЕСИОНАЛНА КВАЛИФИКАЦИЯ
по професията код 525010 Техник по транспортна техника
специалността код 5250101 Автотранспортна техника

Утвърдил:
Директор:
/инж. Донка Станчева/

Изпитна тема № 15

КОРМИЛНА СИСТЕМА НА АВТОТРАНСПОРТНАТА ТЕХНИКА

1. Обяснете предназначението на кормилните системи и на основните им части – кормилно колело, кормилна колона, кормилен механизъм, усилвател, кормилни щанги и лостове, кормилен трапец. 5 т.

2. Опишете: (15 т)

2.1. Общото устройство на кормилните системи и на основните им части. 3 т

2.2. Видовете и конструктивните особености на кормилните системи и на основните им части. 4 т

2.3. Условието на работа и изискванията към кормилните системи и към основните им части. 4 т

2.4. Конструктивните материали и изработването на основните възли на кормилните системи. 4 т.

3. Обяснете: (15 т.)

3.1. Икономичност на автотранспортна техника – горивна и енергийна. 8 т

3.2. Икономическа характеристика. 7 т

4. Обяснете: (10 т.)

4.1. Диагностиката на системите за управление. 4 т

4.2. Техническото обслужване на системите за управление. 3 т

4.3. Ремонта на основните части на кормилните системи. 3 т

5. Обяснете: (5 т.)

5.1. Необходимите условия за вземане на управленско решение и етапите в процеса на изработването им. 1 т

5.2. Симптомите и причините за проблемни ситуации в управлението. 2 т

5.3. Сравнява стиловете на ръководство. 2 т

6. Избройте изискванията за осигуряване на здравословни и безопасни условия на труд и опазване на околната среда при диагностиката, техническото обслужване и ремонта на кормилните системи и на основните им части. 3 т.

7. **Приложна задача:** Какви допълнителни регулировки трябва да бъдат извършени след ремонтни операции по кормилното задвижване? 7 т.

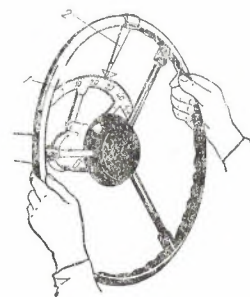
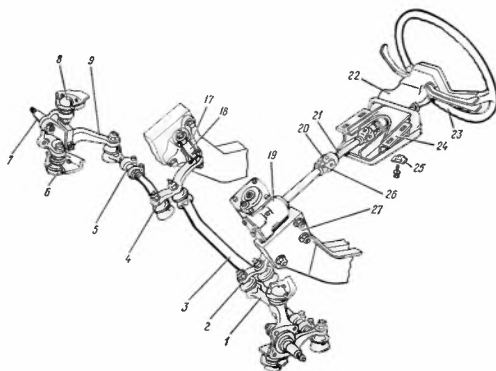

Максималният брой точки е 60. Неправилният отговор се оценява с 0 точки. Непълният отговор се оценява с част от точките за верен отговор. Преминаването от точки в цифрова оценка се извършва по следната формула: Цифровата оценка е равна на общия брой получени точки от всички въпроси разделени на 10. Получената цифрова оценка се изчислява с точност до 0,01.

ДЪРЖАВЕН ИЗПИТ ПО ТЕОРИЯ НА ПРОФЕСИЯТА И СПЕЦИАЛНОСТТА ЗА
ПРИДОБИВАНЕ НА ТРЕТА СТЕПЕН НА ПРОФЕСИОНАЛНА КВАЛИФИКАЦИЯ
по професията код 525010 Техник по транспортна техника
специалността код 5250101 Автотранспортна техника

